



Mi IH 炊飯器取扱説明書

目次

取扱説明書をよくお読みになり、操作手順に従ってください。

この製品は家庭用としてのみご使用ください。

「安全上のご注意」(10～12ページ)を必ずお読みください。

使用前

1. 本体各部の名称	02
2. 炊飯をする	03
3. Mi Home APP に接続します	04
4. 時間の設定方法	05
5. 操作パネルの説明	05

使用時

6. メニューボタンの使い方	06
炊飯	06
早炊き、お粥、保温	07
マイコース、予約	07
7. 洗淨	08
取り外しと	08
取り付け	09

問題がある場合

8. トラブルシューティング	10
9. エラーコード	12
10. 安全上のご注意	13
11. 仕様	15

本体各部の名称

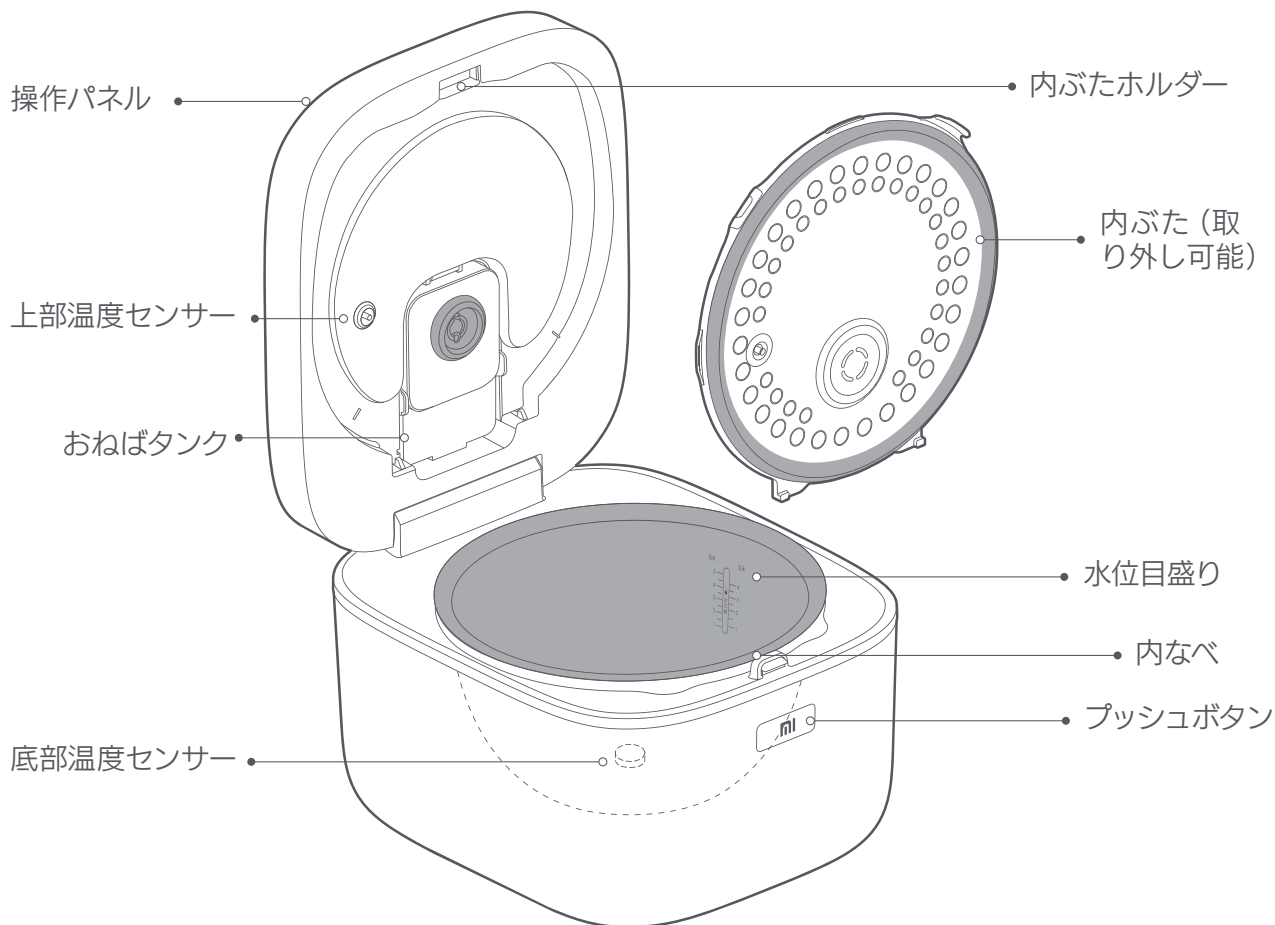

操作パネル



- | | |
|--------------|--------------|
| 1 LED ディスプレイ | 5 「選択/取消」ボタン |
| 2 時間設定ボタン | 6 カウントダウン表示 |
| 3 予約ボタン | 7 開始ボタン |
| 4 メニューボタン | |

付属品



しゃもじ ×1



粥スプーン ×1

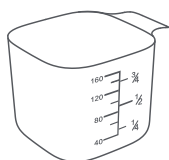

計量カップ × 1

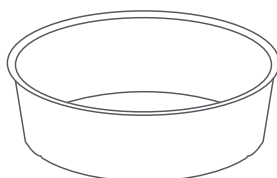

蒸し器 × 1



電源コード × 1

炊飯をする

1. 電源に接続する

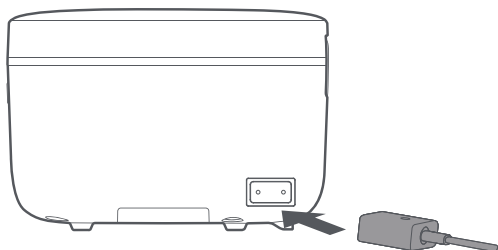

電源コードの一端を本体の底部の電源ソケットに接続し、もう一端を電源に接続します。

2. Wi-Fi に接続する



初めて電源を入れると、製品は Wi-Fi 接続スタンバイ状態となります。Mi Home アプリを開いて接続し、設定を行ってください。



注：先の尖ったものを Wi-Fi リセット用の穴に差し込みボタンを 5 秒間押しとスタンバイ状態を復元できます。



Wi-Fi 表示

Wi-Fi リセットボタン

Wi-Fi 表示状態

		
スタンバイ状態	接続中	接続済み
オレンジ色のライトが点滅	青色のライトが点滅	青色のライトが点灯

3. お米と水を入れる

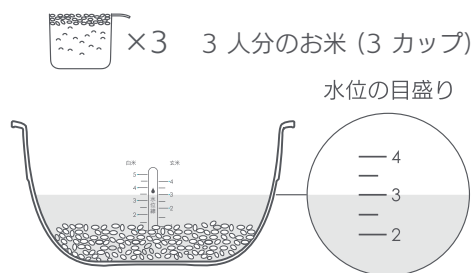

3カップ分のお米を炊く場合は、水位の目盛り3まで水を入れます。水が溢れて漏電が発生するのを防ぐために、水量はお米の量に合わせて調節してください。

4. メニューを設定する



コードが接続されていることを確認して、「選択 / 取消」ボタンを押します。60分間の通常炊飯の場合は「炊飯」、40分間の早炊きの場合は「早炊き」を選択します。

5. メニューボタンの使い方



「開始」を押して炊飯を開始します。

LED ディスプレイに時間がデジタル形式で表示され、ライトが点滅します。

注：「炊飯」モードと「早炊き」モードはお米の炊飯にのみ使用してください。その他の食品を調理すると製品の性能が低下する恐れがあります。

Mi Home APP に接続します

本製品は既に Mi Home に接続されており、Mi Home APP により管理し、他の製品と相互接続することができます。



注：Mi Home アプリのバージョンがアップデートされている可能性があります。最新版のアプリで表示される指示に従ってください。

1. QRコードをスキャンし、Mi Home APP をダウンロード及びインストールします。既に Mi Home APP をインストールしているユーザはデバイス接続ページに直接進みます。
2. 又は、アプリストアで「Mi Home」を検索し、Mi Home APP をダウンロード及びインストールします。
Mi Home アプリを開き、右上の[+] をタップして、表示される指示に従ってデバイスを追加します。

時間の設定方法



1. 予約ボタンを5秒間押して、時間設定モードをオンにします。

注：時間はWi-Fi接続時に自動的に同期されます。

2. 「時」および「分」ボタンを押して時間を設定し、「開始」ボタンを押して確定します。

操作パネルの説明

1. LED 時計





機能	状態	表示
炊飯	カウントダウン	炊飯時間残り
早炊き	カウントダウン	炊飯時間残り
お粥	カウントダウン	調理時間残り
保温	カウント	保温経過時間

マイコース	カウントダウン	炊飯時間残り
予約	—	炊飯時間終了
スタンバイ	—	現在時間

2. カウントダウン表示

6つのセクションに分かれた点滅するライトは0～60分を示しています。

1つのセクションは10分を表します。

機能	状態	表示
	50～60分	50～0のセクションが点滅し、他の5つのセクションが点灯
	40～50分	40～50のセクションが点滅し、他の4つのセクションが点灯
	>1時間	すべてのセクションが点灯
	保温	すべてのセクションが点滅

注：1と2の表示は内容は同じです。1の方が2より細かい時間を表示します。

メニューボタンの使い方

モードの切り替え

炊飯 早炊き **お粥** 保温 予約



「選択/取消」ボタンを押して、調理モードを選択します。ボタンを押すと、「炊飯」→「早炊き」→「おかゆ」→「保温」→「マイコース」→「炊飯」の順にモードが切り替わります。

1. 炊飯

0 1:00

炊飯 早炊き お粥 保温 予約



初期設定では炊飯モードが設定されています。炊飯時間(初期設定では1時間)は、お米の量によって異なります。

2. 早炊き



炊飯時間 (初期設定では 40 分) は、お米の量によって異なります。

3. お粥

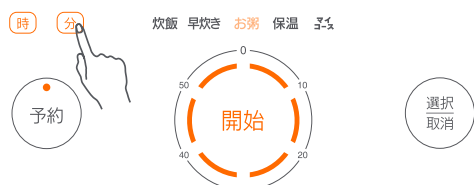

調理時間の初期設定は 90 分です。

お粥調理の時間設定：「時」および「分」ボタンを押して調理時間を 40 分～4 時間に設定します。

4. 保温



調理終了後は、自動的に約 73℃ で保温されます。手動で保温モードを選択することもできます。調理終了後は、自動的に約 73℃ で保温されます。手動で保温モードを選択することもできます。

注 1：12 時間以上保温しないようにしてください。24 時間経つと、炊飯器は自動的にスタンバイモードに切り替わります。

注 2：保温モードは Mi Home アプリから設定できます。

注 3：一部の機能では、調理が終了しても保温モードに切り替わりません。

5. マイコース



その他の調理オプションについては、Mi Home アプリをご覧ください。

注：マイコースモードの初期設定は「ケーキ調理」に設定されています。

6. 予約



1) 予約を設定する前に、現在時間が正しく設定されていることを確認してください。調理モード (例：「炊飯」) を選択し、予約ボタンを押して設定します。

注：予約設定には、調理時間の初期設定値内に収まる値を使用してください。

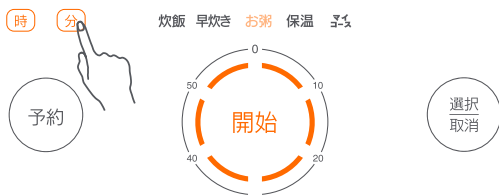

2) 「時」ボタンおよび「分」ボタンを押して予約を設定し、開始ボタンを押して確定します。

注：時計は 24 時間表示です。

洗浄

1. 取り外し

1) 内ぶたホルダーを持ち上げて、内ぶたを外します。

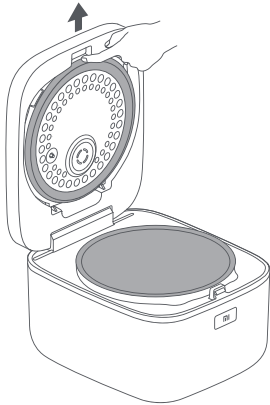

2) 側面のハンドルを両手で持ち、内ぶたを取り外します。

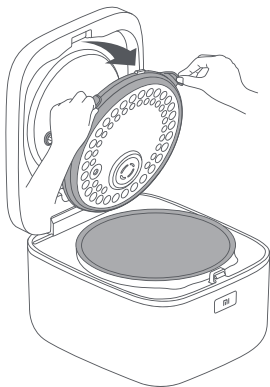

3) 内ぶたを取り外すとおねばタンクが見えます。側面のハンドルを持って、おねばタンクを取り外します。

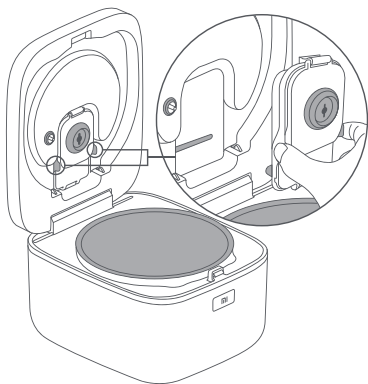

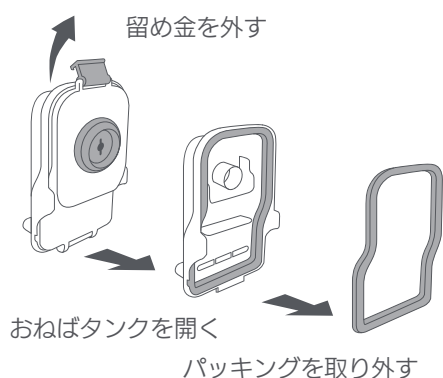

4) 上部の留め金を外し、パッキングを取り外します。

注：使用毎に内ぶたとおねばタンクを洗浄してください。

2. 取り付け

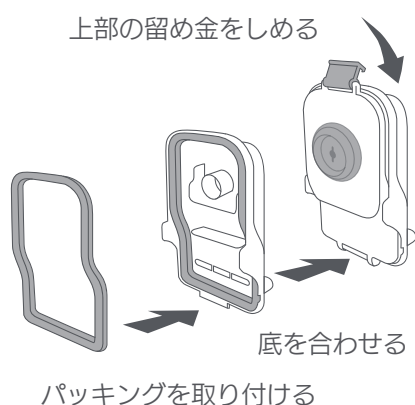

1) おねばタンクの溝にパッキングを押し入れ、底を合わせて上部の留め金をしめます。

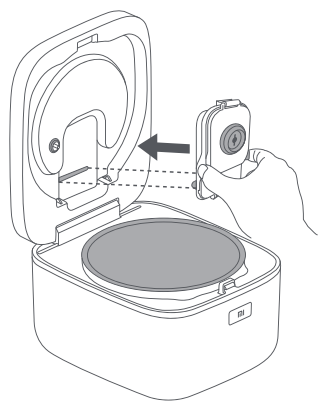

2) おねばタンクと取り付け位置を合わせ、おねばタンクをゆっくりと押して元の位置に取り付けます。

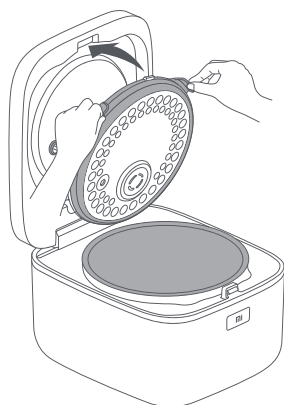

3) 内ぶたの補助リングを溝に差し込み、カチッと音がするまで内ぶたを閉じます。

4) 内ぶたを再度取り付け、作業を終了します。

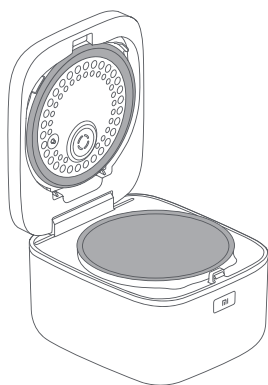

注：ふたを閉じるにはおねばタンクと内ぶたが正しく取り付けられている必要があります。

トラブルシューティング

問題	原因と解決策
外ぶたが閉まらない	内ぶたが正しく取り付けられているかご確認ください。
ボタンを押しても反応しない	炊飯器が「炊飯」「早炊き」「予約」または「保温」モードに設定されているか確認し、解除ボタンを押して終了してください。
蒸気が漏れる	内ぶたのパッキングが古くなっていないか、変形または破損していないか確認してください。
お米に芯が残っている	水の量が足りていない可能性があります。
	お米が6ヶ月以上保管されていたものでないかご確認ください。
	内なべの底または上部センサーに異物が付着していないかご確認ください。
調理中に吹きこぼれる	底部センサーのアルミニウムの表面が変形していないかご確認ください。
	内なべの底が変形していないかご確認ください。
	水の量が多すぎる可能性があります。
炊き上がったお米がやわらかすぎる	内なべの底または上部センサーに異物が付着していないかご確認ください。
	底部センサーのアルミニウムの表面が変形していないかご確認ください。
	内なべの底が変形していないかご確認ください。
炊き上がったお米がやわらかすぎる	水の量が多すぎる可能性があります。
	保温モードが12時間以上オンになっていないかご確認ください。

問題	原因と解決策
調理中、お米がにおう	<p>パッキングににおいが残っていないかご確認ください。</p> <p>製品が初めて使用した場合は、お湯をゆでて 40 分 1~3 回煮てください。味を効果的に抑えることができます。</p>
なべ底のお米が焦げる	<p>お米が十分に洗われていない可能性があります</p> <p>内なべの底または上部センサーに異物が付着していないかご確認ください。</p> <p>底部センサーのアルミニウムの表面が変形していないかご確認ください。</p> <p>内なべの底が変形していないかご確認ください。</p>
保温モードの使用にお米がにおう、乾く	<p>保温モードが 12 時間以上オンになっていないかご確認ください。</p> <p>内なべの底または上部センサーに異物が付着していないかご確認ください。</p> <p>底部センサーのアルミニウムの表面が変形していないかご確認ください。</p> <p>内なべの底が変形していないかご確認ください。</p>
ファームウェアを更新できない	<p>炊飯器が調理中でないことをご確認ください。</p> <p>Wi-Fi が正しく機能しているかご確認ください。</p>
Wi-Fi に接続できない	<p>お使いの Mi Home アプリのバージョンが最新かご確認ください。</p> <p>Wi-Fi シグナルが強く、安定しているかご確認ください。</p>
ファームウェアのアップグレード後に炊飯器が動作しなくなつた	<p>炊飯器一の電源コードを抜き、タイマー予約ボタンを押して、出荷時の設定を復元します。</p>
予約が正しく機能しない	<p>予約設定が調理時間の初期設定を超えていないかご確認ください。</p> <p>予約を設定する際に開始を押したかご確認ください。</p> <p>Wi-Fi が正しく機能しているかご確認ください。</p> <p>現在時間が正しいかご確認ください。</p>

エラーコード

エラー表示：LED ディスプレイにエラーマークが表示され、その他の表示が消えます。

コード	エラーの説明	注
E-01	ふたが開いていることを通知するアラーム	調理終了後に、外ぶたが保温モードで3分45秒以上開いている状態が続くと、操作パネルにエラーマークが表示されます。外ぶたが4分以上開いている状態が続くと、スタンバイモードがオンになります。
E-02	内なべが30秒以内に戻されなかった	解除ボタンを押してスタンバイモードをオンにします。
E-03	高電圧保護	電圧低下時に電圧を回復します。解除ボタンを押してスタンバイモードをオンにします。
E-04	低電圧保護	電圧上昇時に電圧を回復します。解除ボタンを押してスタンバイモードをオンにします。
E-05	底部の温度が高すぎる	底部の温度が高すぎます。解除ボタンを押してスタンバイモードをオンにします。
E-06	上ぶたの温度が高すぎる	上ぶたの温度が高すぎます。解除ボタンを押してスタンバイモードをオンにします。
E-07	IGBTの温度が高すぎる	通常の温度まで下がると解除されます。解除ボタンを押してスタンバイモードをオンにします。
E-08	IGBTセンサーが破損している(ショート、回路の破損を含む)	修復不可能なエラー
E-09	上部センサーが破損している(ショート、回路の破損を含む)	修復不可能なエラー
E-10	底部センサーが破損している(ショート、回路の破損を含む)	修復不可能なエラー
E-11	通信エラー	表示パネルと電源パネル間で通信エラーが発生する
E-12	回路の故障	修復不可能なエラー

安全上のご注意

使用限度

使用高度は0～2000 mです。

本製品を不安定な場所や濡れている場所に設置しないでください。火のそばや熱源(ストーブ)からはなるべく30 cm以上離して設置してください。

炊飯器の近くに電子機器など、磁気の影響を受けやすいものを置かないでください。

専用の内なべ以外の内なべや変形した内なべを使用しないでください。過熱によるやけどやけがの原因となります。

洗浄とメンテナンス

炊飯器を水に漬けたり、水をかけたりしないでください。

内なべを傷つける恐れがあるため、研磨剤入り洗剤やブラシを使用しないでください。

炊飯器の洗浄にはやわらかい布のみを使用してください。

AC 電源コード

付属のAC電源コードのみを使用してください。

炊飯器を修理および移動する前に電源コードを抜いてください。

電源コードが破損した場合は、専用のコードと交換してください。

過度な力で電源コードを折り曲げたり、引っ張ったりしないでください。コードの破損や芯線の露出につながります。

いかなる場合でも、付属の電源コードを他の目的で使用しないでください。

電源

AC 100V 以外の電源を使用しないでください。火災や感電の原因となります。

電源コードを引き抜く場合は、電源コードではなく、必ずプラグを手に持って引き抜いてください。

感電ややけどなどのけがを防ぐために、子供や乳幼児が炊飯器に触れたり、操作しないようにしてください。

電源

濡れた手で電源コードを抜き差ししないでください。

最小 10 A の定格出力電源のみを使用し、同じコンセントに他の機器を取り付けしないでください。

周りへの影響

蒸気や熱は家具を破損、変色、または変形させる可能性があります。炊飯器は家具や壁からなるべく 30 cm 以上離して設置してください。

換気され、乾燥した所に保管してください。

使用時

IH 調理器またはガスレンジなどの熱源の上で内なべを使用しないでください。

排気口や隙間にもものを入れないでください。感電やけがの原因となります。

使用中または使用後すぐに、熱くなった内なべに触れないでください。

使用中または使用後すぐに、おねばタンクに近づかないようにしてください。子どもや乳幼児が近づかないよう注意してください。

使用中に炊飯器を動かしたり振ったりしないでください。

2 カップを越える量のお米を炊く場合は蒸し器を使用しないでください。蒸気が漏れる恐れがあります。

圧力逃し弁を詰まらせる原因となる海草や昆布などを調理しないでください。

蒸気の放出を妨げる恐れがあるため、炊飯器にカバーをかけないでください。

保温時間が 12 時間を越えると、においが発生する場合があります。

使用后

おねばタンクが詰まっていないかどうか定期的に確認してください。

使用後

誤作動や故障の兆候が見られる場合はすぐに使用を中止してください。必ず温度が下がってから内なべを取り出してください。

その他の注意事項

炊飯器を落としたり、硬いものに当てたりしないようにしてください。故障の原因となることがあります。

内ふたセットが破損している場合は炊飯器使用しないでください。蒸気漏れに起因するやけどの恐れがあります。

炊飯器を改造しないでください。修理技師のみが本製品を分解および修理できます。

誤作動や故障の兆候が見られる場合はすぐに使用を中止してください。火災、感電、けがの原因となることがあります。

誤作動または故障

電源プラグまたは電源コードが異常に熱い。

炊飯器から煙が出ているまたは焦げたにおいがする。

ひび割れた、ゆるい、または不安定な部品がある。

内なべが変形しているなど。

仕様

名称	IH 炊飯器	品番	IHFB01CM
炊飯容量	1.0 L	加熱方式	誘導加熱 (IH)
内なべの材質	合金	電圧 / 定格周波数	100 V~ / 50 - 60 Hz
総重量	5.9 kg	正味重量	4.5 kg
寸法	300 × 251 × 200 mm	定格出力	1130 W
ワイヤレス接続	Wi-Fi IEEE 802.11b/g/n 2.4GHz		

小米通信技術有限公司

製造元：上海純米電子科技有限公司 (Mi Ecosystem パートナー企業)

住所：中国（上海）自由貿易實驗區納賢路 60 弄 2 號 1 層 01-04 室

詳細については、www.mi.com をご覧ください